

Паспорт изделия

02-ОР302

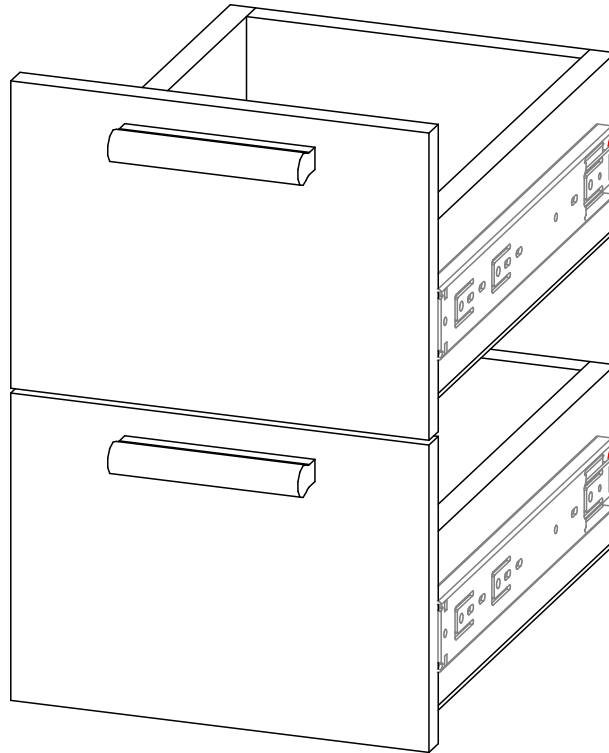

ОБЩИЕ ТЕХНИЧЕСКИЕ УКАЗАНИЯ:

Перед началом сборки внимательно ознакомьтесь с данной инструкцией, проверьте наличие деталей, фурнитуры согласно спецификаций, проведите визуальный осмотр деталей на наличие повреждений (царапины, сколы, вмятины и т.д.). Сборку проводить на ровной поверхности, не роняя и не ударяя детали. В качестве подложки допустимо использование гофроупаковки. Рекомендуем доверить сборку специалистам. Помните - качество мебели зависит и от качества сборки!!!

Производитель оставляет за собой право внесения изменений в конструкцию, не ухудшающих качество изделия.

ПРАВИЛА И УСЛОВИЯ ЭКСПЛУАТАЦИИ:

- эксплуатировать мебель в сухом, проветриваемом помещении с температурой воздуха не ниже 10° С и относительной влажностью 65±15%
- беречь поверхности мебели от механических повреждений, не ставить на поверхность горячие предметы
- не допускать скопления влаги на поверхностях изделия во избежание набухания щитов и отслоения кромок
- не допускать попадания на поверхности мебели агрессивных веществ (растворители, бензин, кислоты и т.д.)
- чистку мебели проводить мягкой тканью с применением специальных средств по уходу за мебелью, не содержащих абразивных веществ, с последующей протиркой насухо
- в процессе эксплуатации мебели возможно ослабление крепежной фурнитуры, при необходимости - подтянуть

ГАРАНТИЙНЫЕ ОБЯЗАТЕЛЬСТВА:

- изготовитель гарантирует соответствие мебели ГОСТ 16371-14 при соблюдении условий транспортировки, хранения, сборки (для мебели, поставляемой в разобранном виде), эксплуатации
- срок эксплуатации изделия - 7 лет (при соблюдении правил эксплуатации)
- гарантийный срок службы - 12 месяцев

Спецификация деталей

Позиция	Наименование	Артикул	Размер	Количество
1	Боковина ящика левая	02-OP302.01	336×110	2
2	Боковина ящика правая	02-OP302.02	336×110	2
3	Задняя панель ящика	02-OP302.03	211×110	2
4	Фасад	02-OP302.04	264×194	2
5	Дно ящика	02-OP302.05	243×344	2

Спецификация фурнитуры

Позиция	Наименование	Количество
1	Направляющие шариковые h35 L=300мм	2
2	Винт 6,3×11	8
3	Шуруп 3,5×16	8
4	Гвоздь 2×20	8
5	Евровинт	4
6	Ключ для евровинта	1
7	Стяжка эксцентриковая	8
8	Дюбель ввинчиваемый	8
9	Заглушка для эксцентрика	8
10	Ручка	1

Сборка изделия

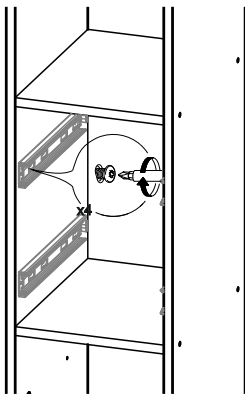

1. К боковинам стеллажа прикрутить направляющие винтами 6,3х11

2. В соответствующие отверстия на фасаде (4) ввернуть дюбеля ввинчиваемые.
3. Установить на фасад боковину ящика левую (1) и боковину ящика правую (2), зафиксировать боковины стяжками эксцентриковыми.
4. Прикрутить к боковинам ящика заднюю панель (3) евровинтами
5. Прибить к получившемуся каркасу дно ящика (5) гвоздями, предварительно выравнив диагональ (рис. 1)
4. Прикрутить к боковинам ящика ответные планки направляющих шурупами 3,5х16
5. Привернуть ручку, установить заглушки на стяжки эксцентриковые, установить ящик в изделие



рис. 1

Необходимый для сборки инструмент

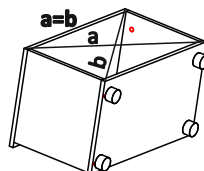
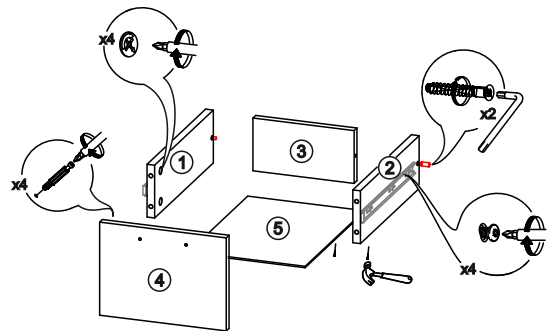