

# Паспорт изделия

## 02-ST1001

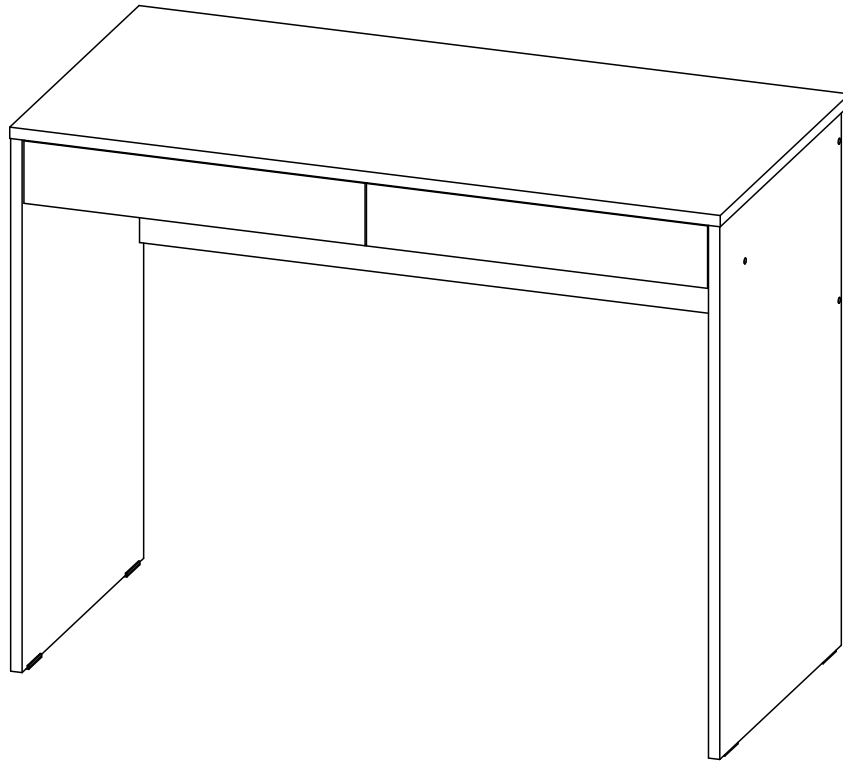

### ОБЩИЕ ТЕХНИЧЕСКИЕ УКАЗАНИЯ:

Перед началом сборки внимательно ознакомьтесь с данной инструкцией, проверьте наличие деталей, фурнитуры согласно спецификаций, проведите визуальный осмотр деталей на наличие повреждений (царапины, сколы, вмятины и т.д.). Сборку проводить на ровной поверхности, не роняя и не ударяя детали. В качестве подложки допустимо использование гофроупаковки. Рекомендуем доверить сборку специалистам. Помните - качество мебели зависит и от качества сборки!!!

Производитель оставляет за собой право внесения изменений в конструкцию, не ухудшающих качество изделия.

### ПРАВИЛА И УСЛОВИЯ ЭКСПЛУАТАЦИИ:

- эксплуатировать мебель в сухом, проветриваемом помещении с температурой воздуха не ниже 10° С и относительной влажностью 65±15%
- беречь поверхности мебели от механических повреждений, не ставить на поверхность горячие предметы
- не допускать скопления влаги на поверхностях изделия во избежание набухания щитов и отслоения кромок
- не допускать попадания на поверхности мебели агрессивных веществ (растворители, бензин, кислоты и т.д.)
- чистку мебели проводить мягкой тканью с применением специальных средств по уходу за мебелью, не содержащих абразивных веществ, с последующей протиркой насухо
- в процессе эксплуатации мебели возможно ослабление крепежной фурнитуры, при необходимости - подтянуть

### ГАРАНТИЙНЫЕ ОБЯЗАТЕЛЬСТВА:

- изготовитель гарантирует соответствие мебели ГОСТ 16371-14 при соблюдении условий транспортировки, хранения, сборки (для мебели, поставляемой в разобранном виде), эксплуатации
- срок эксплуатации изделия - 7 лет (при соблюдении правил эксплуатации)
- гарантийный срок службы - 12 месяцев

### Спецификация деталей

Позиция	Наименование	Артикул	Размер	Количество
1	Боковина левая	02-ST1001.01	750×470	1
2	Боковина правая	02-ST1001.02	750×470	1
3	Столешница	02-ST1001.03	1000×500	1
4	Задняя стенка	02-ST1001.04	966×300	1
5	Планка	02-ST1001.05	966×100	1
6	Перегородка	02-ST1001.06	74×436	1
7	Боковина ящика левая	02-ST1001.07	350×64	2
8	Боковина ящика правая	02-ST1001.08	350×64	2
9	Передняя панель ящика	02-ST1001.09	418×64	2
10	Задняя панель ящика	02-ST1001.10	418×64	2
11	Фасад ящика	02-ST1001.11	480×88	2
12	Дно ящика	02-ST1001.12	450×350	2

### Спецификация фурнитуры

Позиция	Наименование	Количество
1	Направляющие шариковые h35 L=350мм	2
2	Евровинт	16
3	Винт 6,3×11	8
4	Шуруп 3,5×16	8
5	Гвоздь 2×20	30
6	Саморез 3,5×30	6
7	Ключ для евровинта	1
8	Стяжка эксцентриковая	9
9	Дюбель ввинчиваемый	9
10	Заглушка для евровинта	16
11	Стяжка межсекционная Ø5 L=30 мм	1
12	Подпятник	4

### Сборка изделия

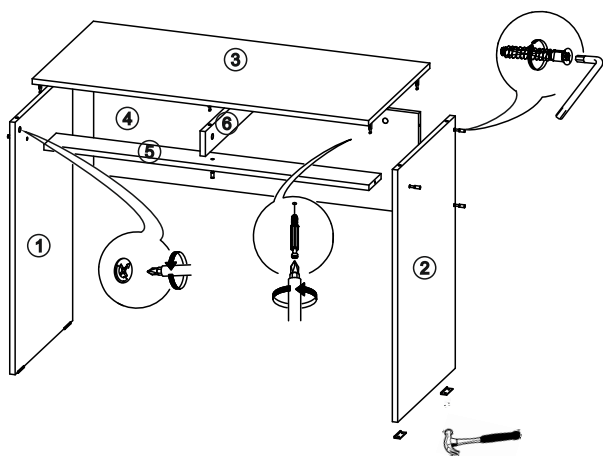

1. В соответствующие отверстия на столешнице (3) вернуть дюбеля ввинчиваемые
2. Установить на столешницу боковину левую (1), зафиксировать стяжкой эксцентриковой. Аналогично установить боковину правую (2)
3. Установить заднюю стенку (4), зафиксировав ее к столешнице стяжкой эксцентриковой, а к боковинам евровинтами
4. Установить перегородку (6)
5. К боковинам стола и перегородке прикрутить планку (5) используя евровинты
6. Прикрутить к боковинам и перегородке направляющие, используя винты 6,3×11
7. Прибить к боковинам подпятники гвоздями 2х20

8. К задней панели ящика (10) прикрутить боковину ящика левую (7) и боковину ящика правую (8) евровинтами
9. К получившейся конструкции прикрутить переднюю панель ящика (9) евровинтами
10. К каркасу ящика прибить дно ящика (12) гвоздями 2х20
11. Прикрутить к ящику фасад (11) саморезами 3,5х30
12. Прикрутить к боковинам ящика ответные планки направляющих шурупом 3,5х16
13. Установить ящик в стол

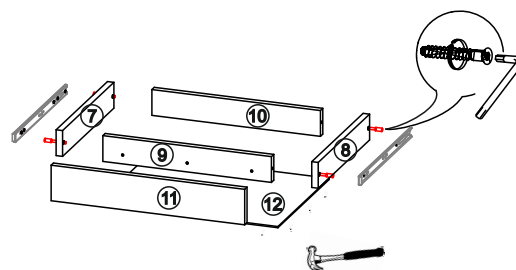

### Необходимый для сборки инструмент

