

Паспорт изделия

05-KR1200 05-KR1400 05-KR1600

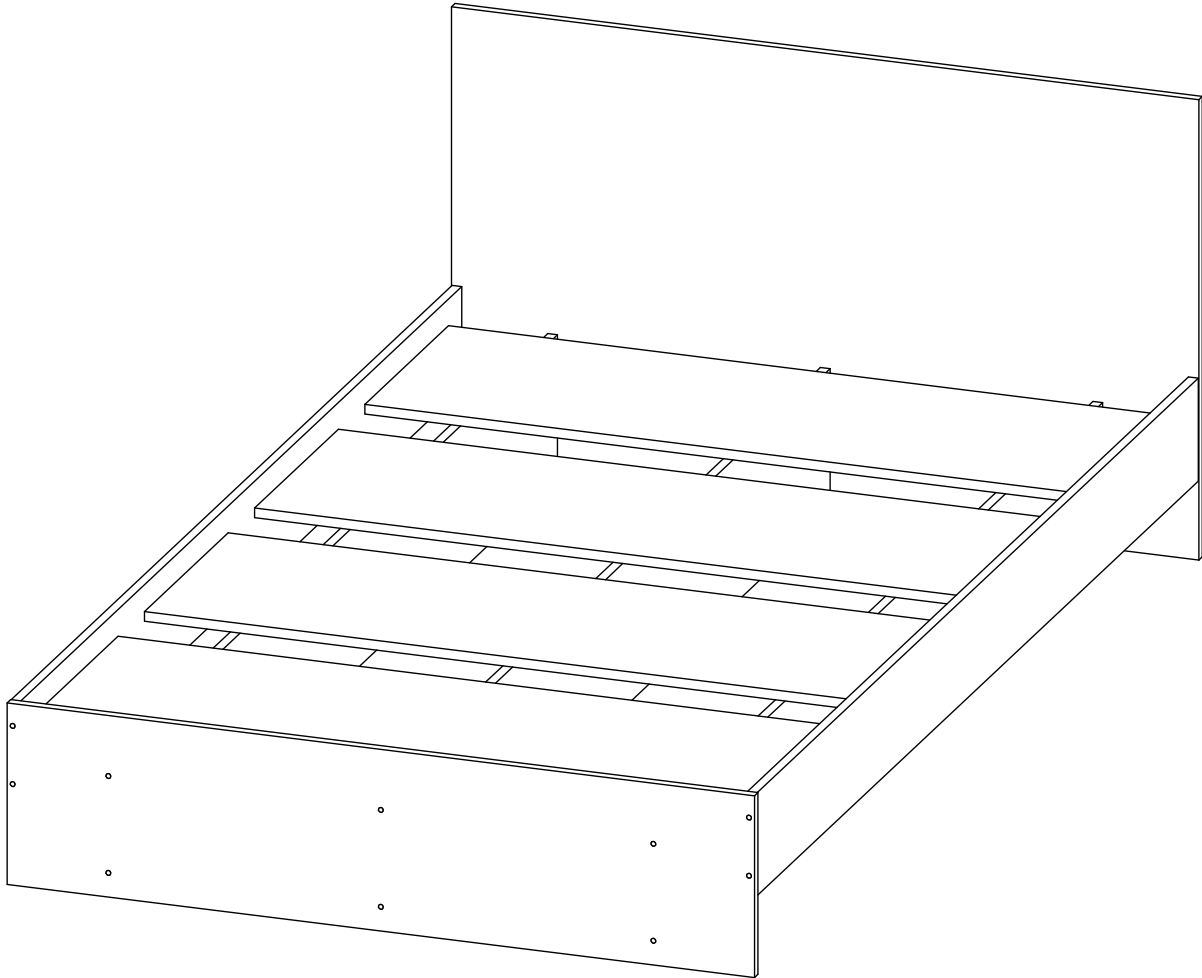

ОБЩИЕ ТЕХНИЧЕСКИЕ УКАЗАНИЯ:

Перед началом сборки внимательно ознакомьтесь с данной инструкцией, проверьте наличие деталей, фурнитуры согласно спецификаций, проведите визуальный осмотр деталей на наличие повреждений (царапины, сколы, вмятины и т.д.). Сборку проводить на ровной поверхности, не роняя и не ударяя детали. В качестве подложки допустимо использование гофроупаковки. Рекомендуем доверить сборку специалистам. Помните - качество мебели зависит и от качества сборки!!!

Производитель оставляет за собой право внесения изменений в конструкцию, не ухудшающих качество изделия.

ПРАВИЛА И УСЛОВИЯ ЭКСПЛУАТАЦИИ:

- эксплуатировать мебель в сухом, проветриваемом помещении с температурой воздуха не ниже 10° С и относительной влажностью 65±15%
- беречь поверхности мебели от механических повреждений, не ставить на поверхность горячие предметы
- не допускать скопления влаги на поверхностях изделия во избежание набухания щитов и отслоения кромок
- не допускать попадания на поверхности мебели агрессивных веществ (растворители, бензин, кислоты и т.д.)
- чистку мебели проводить мягкой тканью с применением специальных средств по уходу за мебелью, не содержащих абразивных веществ, с последующей протиркой насухо
- в процессе эксплуатации мебели возможно ослабление крепежной фурнитуры, при необходимости - подтянуть

ГАРАНТИЙНЫЕ ОБЯЗАТЕЛЬСТВА:

- изготовитель гарантирует соответствие мебели ГОСТ 16371-14 при соблюдении условий транспортировки, хранения, сборки (для мебели, поставляемой в разобранном виде), эксплуатации
- срок эксплуатации изделия - 7 лет (при соблюдении правил эксплуатации)
- гарантийный срок службы - 12 месяцев

Спецификация деталей

Поз.	Наименование	05-KR1200		05-KR1400		05-KR1600		Кол-во	№ пакета
		Артикул	Размер	Артикул	Размер	Артикул	Размер		
1	Вязка	05-KR1600.01 v1	2000×240	05-KR1600.01 v1	2000×240	05-KR1600.0 v1	2000×240	3	1
2	Вязка	05-KR1600.02 v1	2000×170	05-KR1600.02 v1	2000×170	05-KR1600.02 v1	2000×170	2	1
3	Щит головной	05-KR1200.01 v1	760×1234	05-KR1400.01 v1	760×1434	05-KR1600.03 v1	760×1634	1	2
4	Щит ножной	05-KR1200.02 v1	300×1234	05-KR1400.02 v1	300×1434	05-KR1600.04 v1	300×1634	1	2
5	Панель	05-KR1200.03 v1	380×1200	05-KR1400.03 v1	380×1400	05-KR1600.05 v1	380×1600	4	2

Спецификация фурнитуры

Позиция	Наименование	Количество
1	Евровинт	20
2	Шкант 8×30	4
3	Подпятник	10
4	Гвоздь 2×20	20
5	Саморез 3,5×30	24
6	Заглушка для евровинта	20
7	Ключ для евровинта	1

Необходимый для сборки инструмент

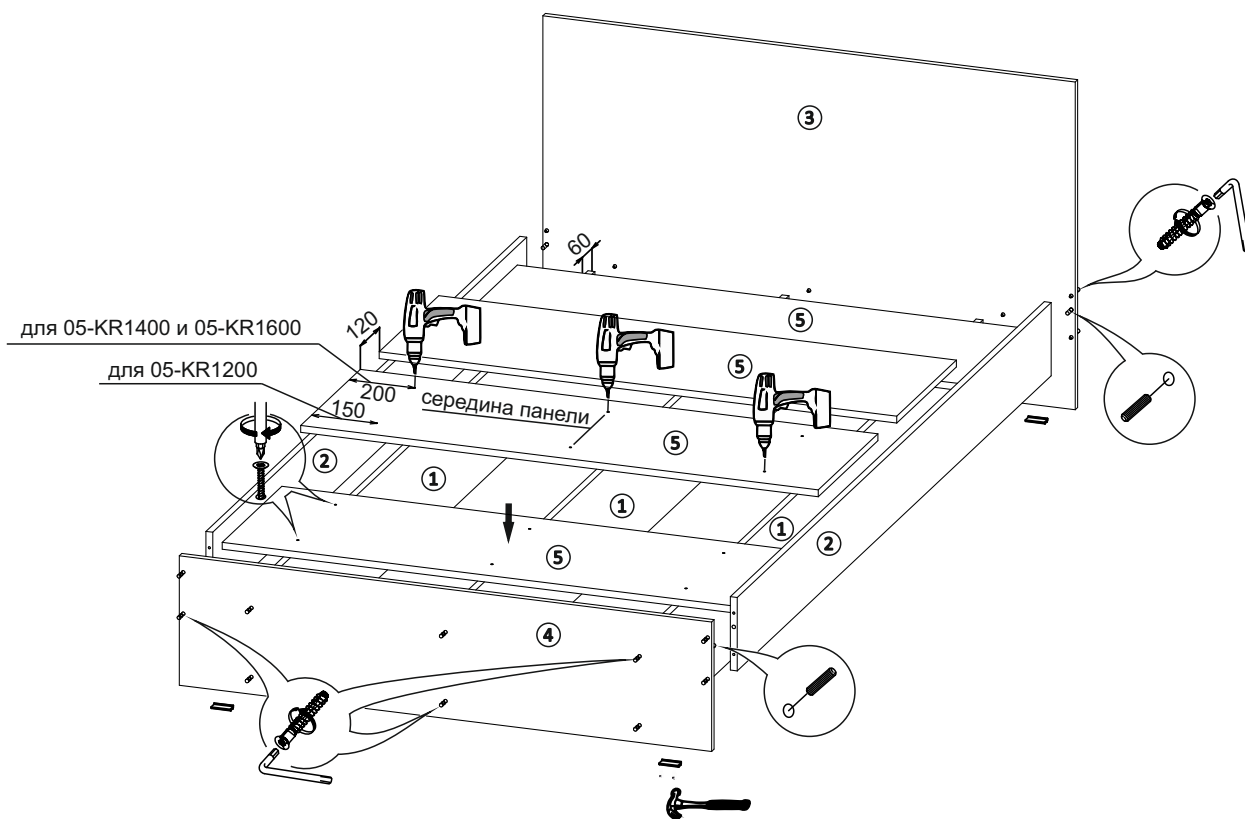

1. К вязкам (1), щиту головному (3) и щиту ножному (4) прибить подпятники гвоздями 2х20
2. В соответствующие отверстия на щите головном (3) установить шканты 8х30, а затем прикрутить к нему вязки (2) евровинтами
3. В соответствующие отверстия на щите ножном (4) установить шканты 8х30, а затем прикрутить его к получившейся ранее конструкции
4. Прикрутить евровинтами к каркасу кровати вязки (1)
5. Засверлить сверлом D=5 мм по 6 отверстий в панелях (5) на расстоянии 150 мм от края для кровати 05-KR1200. Для кроватей 05-KR1400 и 05-KR1600 расстояние от края панели до отверстий составляет 200 мм
6. Уложить пенли (5) на каркас кровати на расстоянии 60 мм от головного и ножного щитов, расстояние между панелями 120 мм
7. Зафиксировать панели саморезами 3,5х30
8. Установить заглушки на евровинты

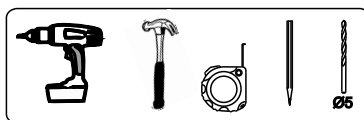

*Панели (5) внутри одного изделия всегда одного цвета, но их цвет может отличаться от цвета других деталей в изделии