

ДВП простое

Поз.	Наименование	Кол-во	Размер	
12	Дно ящика	2	475	345
13	Задняя стенка	1	530	345

ЛДСП 16 мм(Каркас)

Поз.	Наименование	Кол-во	Размер	
2	Крышка нижняя	1	1 100	394
3	Вязка	1	546	394
4	Крышка	1	538	394
5	Бок	1	484	394
6	Боковина левая	1	318	394
7	Боковина правая	1	318	394
8	Перегородка	1	150	394
9	Задняя стенка ящика	4	447	106
10	Бок ящика прав/лев	4	350	106
11	Крышка верхняя	1	1 100	394

ЛДСП 16 мм(Фасад)

Поз.	Наименование	Кол-во	Размер	
11	Фасад ящика	2	153	496
Фурнитура		Ед.изм.	Кол-во	
	стяжка-евро 6,3*50 мм	шт	24,00	
	Ключ для стяжки евро	шт	1,00	
	ножка американка	шт	4,00	
	шуруп 3,5*15 мм (hettich)	шт	25,00	
	Гвоздь 2 * 20 мм	шт	50,00	
	схема-сборки	шт	1,00	
	стяжка hettich эксцентриковая	шт	12,00	
	ручка C28 мет + мет 128 мм	шт	2,00	
	направляющие роликовые, 350 мм	шт	2,00	
	мм	шт	1,00	
	Заглушка для евро-стяжки венге	шт	24,00	
	Заглушка для эксц. стяжки венге	шт	12,00	

1. Внимательно изучить эскиз и инструкцию по сборке.
 2. Разложить детали по секциям, согласно инструкции.
 3. Прикрутить направляющие для выдвижных ящиков к боковинам
 4. Скрепить боковины с вязками, с помощью стяжек. Во избежание перекоса створок, после того как секция собрана, необходимо измерить диагонали. Они должны быть одинаковыми (+/- 1-2 мм).
 - 5. Только после этих действий Вы можете прибить заднюю стенку !!!**
- Используйте данное примечание при сборке каждой секции
6. Положив изделие на боковину, примерить створки (створку).
 7. При наличии с одной стороны створки, присадка осуществляется относительно верхней вязки.
 8. При наличии нескольких створок, присадка начинается с верхней (относительно верхней вязки) и продолжается поочередно, с учетом зазора между створками.
 9. При установке изделия, его нужно ставить на ровную поверхность, при отсутствии таковой, использовать подкладки для исправления неровностей пола. В противном случае, возможно несовпадение углов створок и ровности всего изделия.
 10. Небольшое отклонение в створках, выравнивается регулировочными винтами на петлях.
 11. При наличии в изделии шкантов, нужно помнить, что в первую очередь шкант помещается в поперечное отверстие, а затем присаживается в продольное.
 12. При использовании шурупов, обратите внимание на то, чтобы они не оказались слишком длинными или короткими.
 13. Подпятники прибиваются ограничительным ребром вовнутрь
 14. При использовании шурупов или винтов с полукруглой головкой для крепления ручек в фасадах ящиков, необходимо произвести раззенковку в передней стенки ящика
 15. Во избежание сколов при сверловке отверстий под ручку необходимо на выходе сверла подложить дощечку и плотно прижать к детали.
 16. Нагрузка на полку не должна превышать 8 кг, при условии статичной равномерной нагрузки на полку.
 17. При наличии в изделии фасадов из МДФ, облицованных пленкой ПВХ с глянцевым покрытием, то перед установкой на каркас с него необходимо удалить защитную пленку.
 18. Петли крепить к боковине и фасаду шурупами 4 x 16 мм.
 19. Стекла с рисунком устанавливать гладкой стороной наружу, во избежании повреждения рисунка.

Общие правила эксплуатации и ухода за мебелью

Оптимальная температура крытых помещений с корпусной мебелью - не ниже +10°C и не выше +40°C при относительной влажности воздуха от 45% до 75%.

В процессе эксплуатации створки необходимо держать в закрытом состоянии, винты, шурупы, стяжки следует периодически подтягивать.

Следует избегать механических повреждений поверхностей, контакта с водой (в случае попадания воды следует тщательно протереть и высушить поверхность), воздействия щелочных растворов, абразивных и прочих, не предназначенных для ухода за мебелью средств.

Рекомендуется использовать мягкие ткани или замшу предварительно смоченные и хорошо отжатые перед использованием.

Особенности по уходу за мебелью из разных материалов смотрите на нашем сайте mcstyle.ru во вкладке "ПОКУПАТЕЛЯМ" в шапке сайта.

Гарантийные обязательства

1. Изготовитель гарантирует соответствие изделия требованиям ГОСТ 16371, 19917 при соблюдении покупателем правил транспортировки, хранения, сборки и эксплуатации
 2. Гарантийный срок эксплуатации изделия - 3 года с даты производства.
- Гарантии не распространяются на изделия поврежденные при перевозке, а также при несоблюдении правил сборки, эксплуатации и хранения, изложенных в настоящей инструкции.

Инструкция по сборке и эксплуатации мебели

Уважаемые покупатели, рекомендуем доверить сборку Вашей мебели профессиональным сборщикам

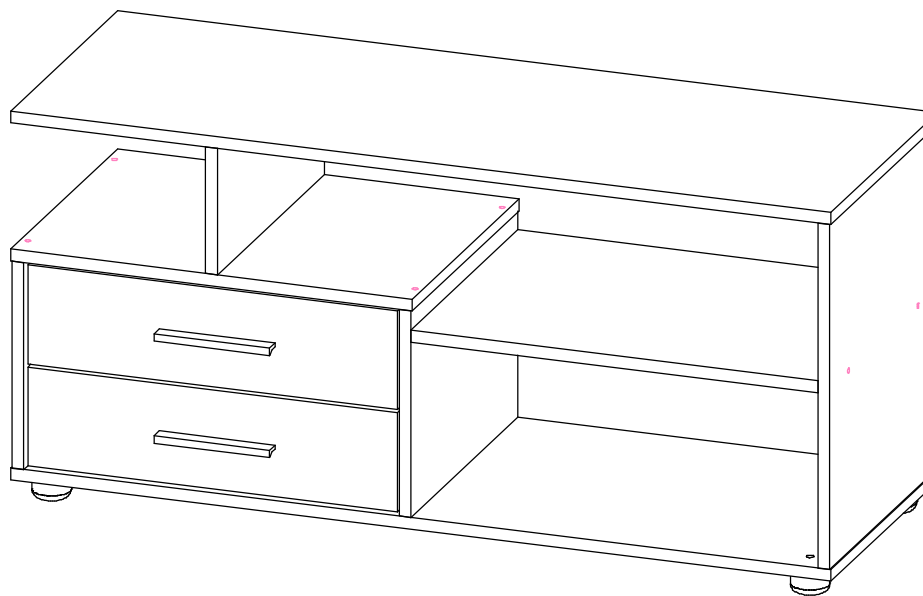

TV-8 Тумба

Габариты: Д.1100 x В.546 x Г.397 мм

Максимально допустимая нагрузка на направляющие – до 8 кг при условии равномерно распределенной нагрузки.

1. Корпус тумбы собирается с помощью евровинтов и эксцентров
2. На боковинах имеются наметки под роликовые направляющие.

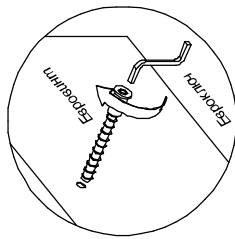
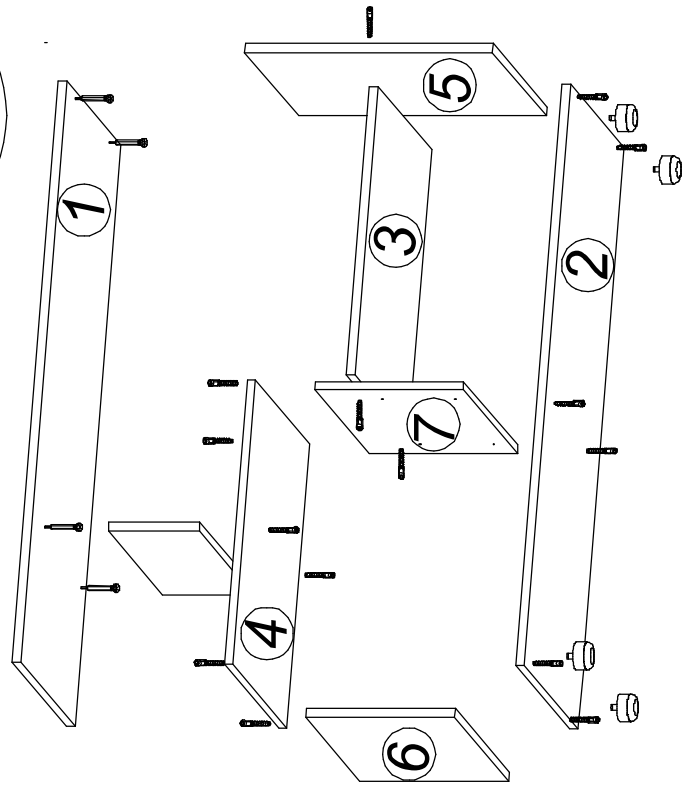
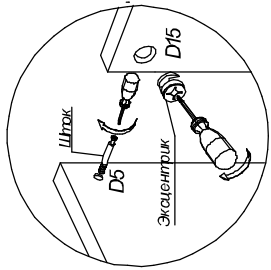
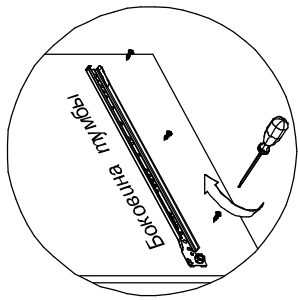

Опоры вставить в отверстие D10

Схема сборки ящика

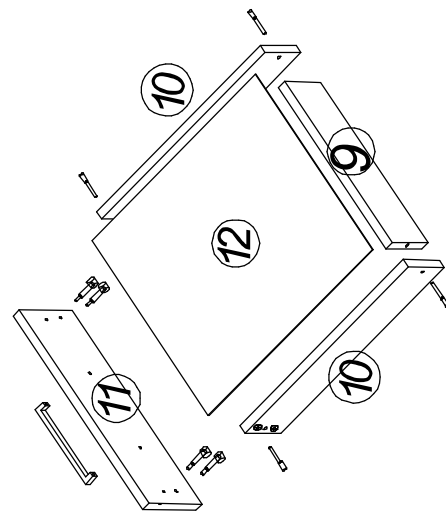
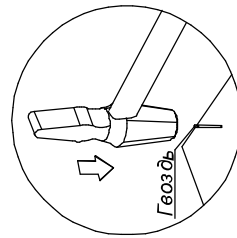
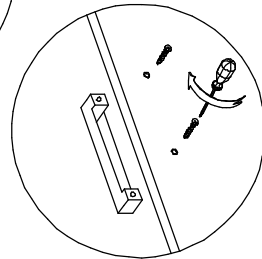
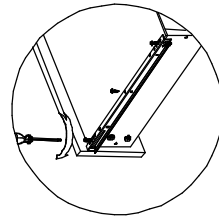

Перед тем как закрепить заднюю стенку гвоздями необходимо у собранного каркаса выровнять диагонали ($A=B$).

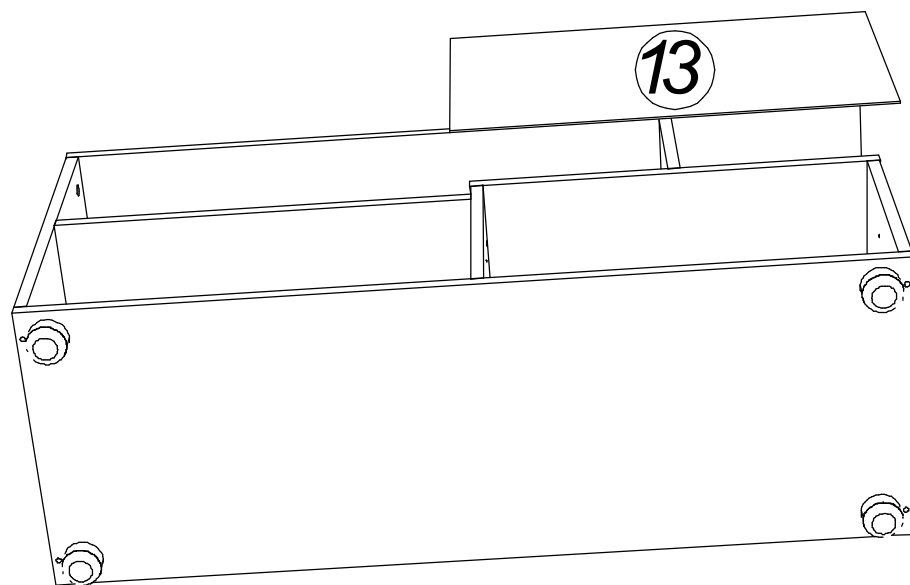
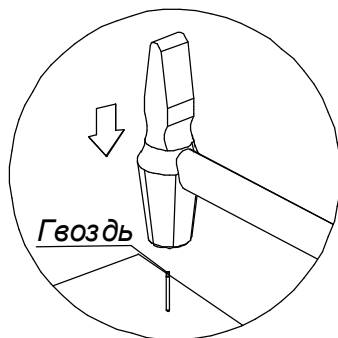
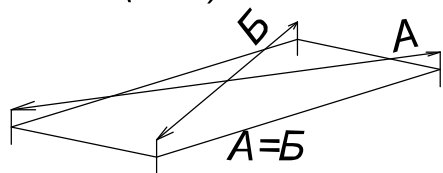

Фасады ящиков-универсальные
Устанавливаются с переворотом
Верхний ящик



Установить собранные ящики

